

# ZUMMITO Z05



PROGRAMADOR Y CONTADOR DIGITAL  
PROGRAMMER AND DIGITAL COUNTER



KIT COPAS GRANDES  
KIT LARGE CUPS



REF. C15



REF. C25



REF. C35



REF. C65



REF. C75

## ADECUADO PARA CUALQUIER TIPO DE INSTALACIÓN DADO SU REDUCIDO TAMAÑO

- Z05 ZUMMITO es un exprimidor automático de limones, mandarinas, limas, pomelos, naranjas y granadas. Muy compacto y versátil.
- Calidad de sabor e higiene total. Su sistema de exprimido no machaca la corteza ni el zumo entra en contacto con ella, evitando aceites y acidez. Demostrado en laboratorios.
- Rápida y fácil limpieza.
- Admite frutas de 45 a 90 mm.
- Incluye de serie un segundo kit de exprimido para grandes calibres. Por ello, es el único exprimidor en el mercado (junto con nuestro modelo Z14) capaz de exprimir frutas de pequeño y gran calibre.
- Kit de exprimido para pequeños calibres (45 a 60 mm) (opcional).
- Programador y contador digital de frutas exprimidas.
- Protección por triple sensor automático de seguridad.
- Rampa de alimentación con capacidad para 1,5 Kg.
- Incluye cesta superior de almacenamiento de frutas (5,5 kg). Facilita la recarga de la rampa de alimentación. Añade vistosidad a la máquina.
- Filtro de acero inoxidable.
- Bandeja recoge-goteo y cubetas recoge-cortezas.
- Cuerpo del exprimidor en acero inoxidable.

(\*) Opcional / Optional

## FITS EASILY INTO ANY ENVIRONMENT DUE TO THEIR COMPACT DIMENSIONS

- Z05 ZUMMITO is a compact and highly versatile automatic juice squeezer for oranges, lemons, mandarins, limes, grapefruit and pomegranates.
- Top quality flavour and hygiene. The juicing system does not damage the peel and the juice is prevented from coming into contact with it to avoid contamination from acidity or essential oils. As proven by laboratory tests.
- Quick and easy to clean.
- Accepts fruit of 45 - 90 mm.
- Includes as standard a second squeezer kit for large fruit. This makes it the only juice squeezer on the market (along with our Z14 model) capable of handling both small and large fruit.
- Juicing kit for smaller fruit (45 - 60 mm) (optional).
- Digital programmer and meter of squeezed fruit.
- Automatic triple-sensor safety protection.
- Feeding ramp with a capacity of 1.5 kg.
- Includes an upper fruit-storage basket (5.5 kg) making it easy to reload the feeding ramp and enhancing the aesthetic appearance of the machine.
- Stainless steel filter.
- Drip-tray and peel-collection bin.
- Stainless steel squeezer body.



KIT MANDARINA / TANGERINE KIT (\*)

## CARACTERÍSTICAS TÉCNICAS

PESO NETO: 47,96 Kg  
 CAPACIDAD DEL ALIMENTADOR: 1,5 Kg  
 CAPACIDAD DE LA CESTA: 5,5 Kg  
 TAMAÑO DE LA FRUTA:  
 Kit copas pequeñas de 45 a 60 mm Ø (opcional)  
 Kit copas medianas de 55 a 75 mm Ø  
 Kit copas grandes de 70 a 90 mm Ø  
 FRUTAS POR MINUTO: 10  
 MOTOR: Monofásico 0.33 CV. Single phase  
 CONSUMO: 275 W  
 SEGURIDAD: Protección por triple sensor automático de seguridad Protección térmica Protección por bloqueo motor  
 VOLTAJES DISPONIBLES:  
 220-230 V - 50/60 Hz  
 100-110 V - 50/60 Hz  
 240 V - 50 Hz

## TECHNICAL CHARACTERISTICS

NET WEIGHT: 47,96 Kg  
 FEEDER CAPACITY: 1,5 Kg  
 FRUIT-STORAGE BASKET CAPACITY: 5,5 Kg  
 FRUIT DIAMETER:  
 Kit small cups - from 45 to 60 mm Ø (optional)  
 Kit medium cups - from 55 to 75 mm Ø  
 Kit large cups - from 70 to 90 mm Ø  
 FRUITS PER MINUTE: 10  
 MOTOR: Single phase 0.33 CV  
 CONSUMPTION: 275 W  
 SECURITY: Safety cut-out triple detector Motor over-heat protection Protection against blocked motor  
 VOLTAGE:  
 220-230 V - 50 /60 Hz  
 100-110 V - 50/60 Hz  
 240 V - 50 Hz

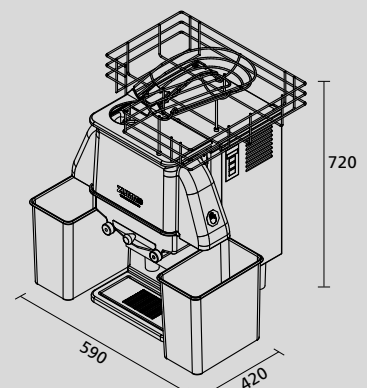

MEDIDAS SIZES